

吊りバンド (電線管用)

特長

構造用鋼管より吊りボルトを吊り下げ、配管・レースウェイ・ケーブルラックの設置に使用できます。

MAC19・SAC19

MAC□・SAC□

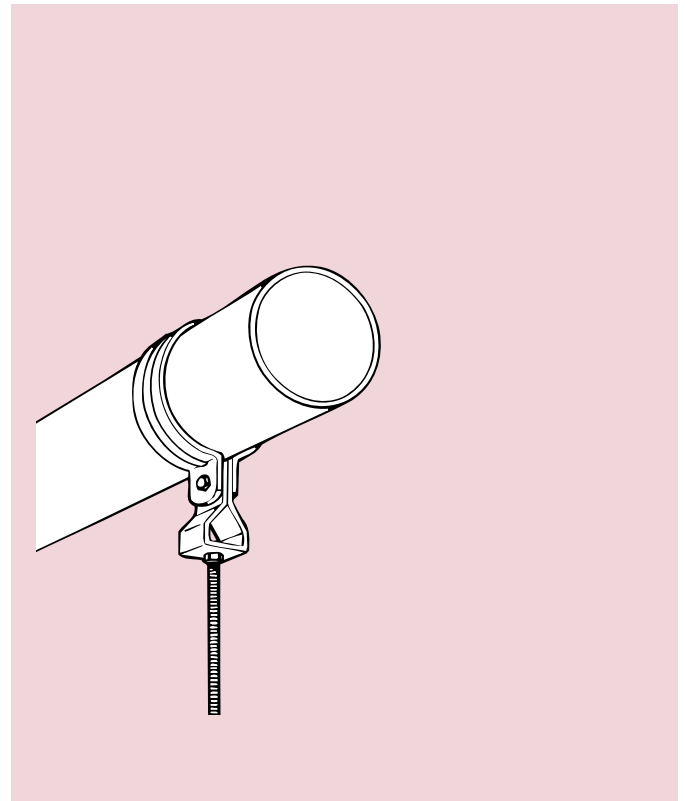
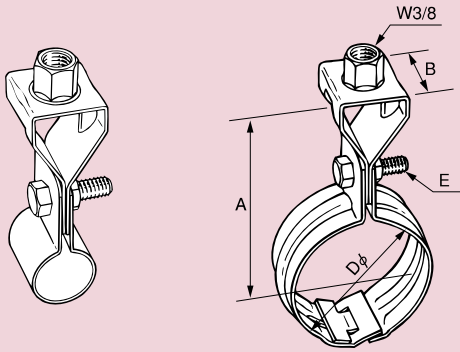

形編用 軽天井用 吊りボルト用 支持金具

薄鋼電線管用吊りバンド (MAC・SAC)

電気垂鉛めっき仕上げ (Un) MAC-□

品番	適合電線管		サイズ (mm)		適合吊りボルト	締付ボルト E	単品重量 (g)	梱包数		標準価格 (税別)	納期区分
	呼称	外径 Dφ	A	B				小袋	大箱		
MAC19	C19	19.1	62.5	25	W3/8	M6×20	61.5	10	200	円	○
MAC25	C25	25.4	64.5	25	W3/8		66.2	10	200	円	○
MAC31	C31	31.8	67.0	25	W3/8		68.5	10	100	円	○
MAC39	C39	38.1	71.0	25	W3/8		70.0	10	100	円	○
MAC51	C51	50.8	74.0	25	W3/8		95.3	10	100	円	○
MAC63	C63	63.5	85.0	25	W3/8		124.0	10	50	円	○
MAC75	C75	76.2	90.5	25	W3/8		140.0	10	50	円	○

ステンレス製 (SUS304) SAC-□

品番	適合電線管		サイズ (mm)		適合吊りボルト	締付ボルト E	単品重量 (g)	梱包数		標準価格 (税別)	納期区分
	呼称	外径 Dφ	A	B				小袋	大箱		
SAC19	C19	19.1	60.3	25	W3/8	M6×20	59.0	10	200	円	○
SAC25	C25	25.4	64.2	25	W3/8		63.6	10	200	円	○
SAC31	C31	31.8	67.0	25	W3/8		65.4	10	100	円	○
SAC39	C39	38.1	70.8	25	W3/8		70.0	10	100	円	○
SAC51	C51	50.8	77.4	25	W3/8		91.0	10	100	円	○
SAC63	C63	63.5	84.3	25	W3/8		113.6	10	50	円	○
SAC75	C75	76.2	90.4	25	W3/8		125.6	10	50	円	○

スパイラルダクト用吊りバンド (PAG)

電気垂鉛めっき仕上げ (ユニクローム処理)

品番	適合外径 Dφ (mm)	サイズ (mm)		適合吊りボルト	締付ボルト E	標準価格 (税別)	納期区分
		A	B				
PAG100	104	105 (103)	25	W3/8	W1/4×20 (M6×20)	円	△
PAG125	129	117 (115)	25	W3/8		円	△
PAG150	154	130 (128)	25	W3/8		円	△
PAG175	179	142 (140)	25	W3/8		円	△
PAG200	204	155 (153)	25	W3/8		円	△

※ステンレス製スパイラルダクト用吊りバンドの品番は、PAG-□Sです。表中、()内の数値はステンレス製品のもので。

※○印は標準在庫品、△印は受注生産品、㊦工場在庫品 / ※ (Un) …ユニクロメッキ、(3Un) …三価ユニクロメッキ、(Zn) …溶融亜鉛めっき、(SUS) …ステンレス (SUS304)