

ダクトクリップ

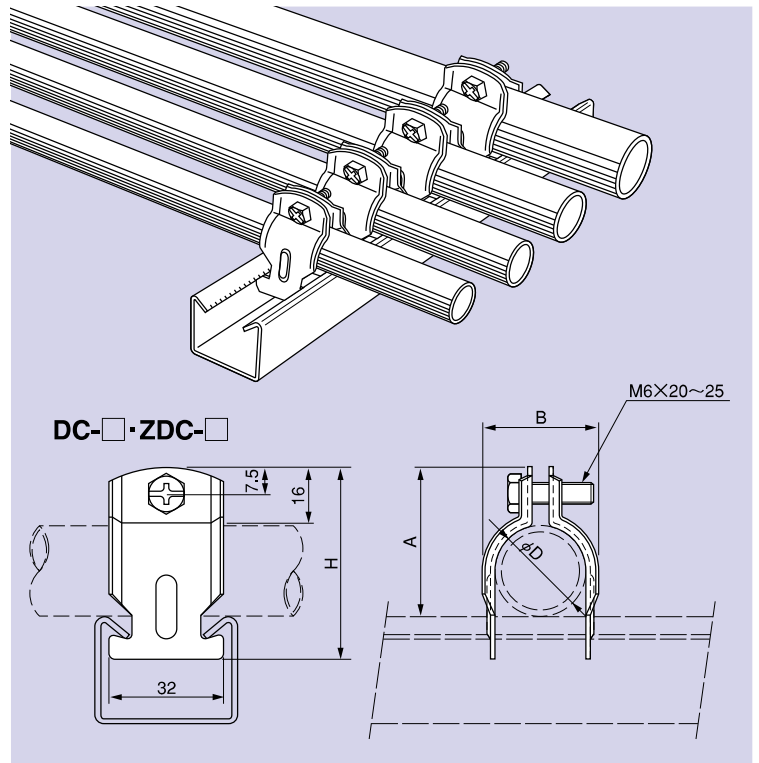
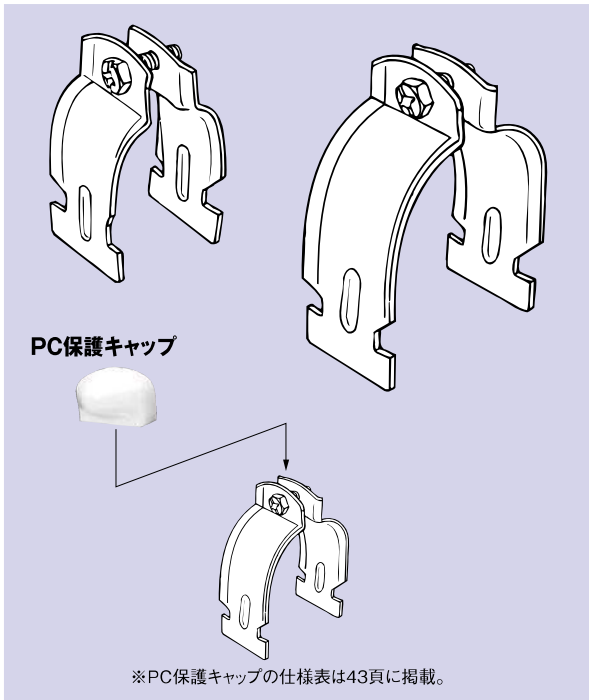

電気亜鉛めっき鋼板製 (Un)

品番	適合管 外径 (mm)	単品重量 (g)	梱包数		標準価格 (税別)	納期 区分
			小袋	小箱		
DC-19	19.1	31.5	10	100	円	○
DC-25	25.4	36.5	10	100	円	○
DC-31	31.8	41.0	10	100	円	○
DC-39	38.1	45.5	10	50	円	○
DC-51	50.8	54.0	10	50	円	○
DC-63	63.5	86.5	10	50	円	○
DC-70・75	75.2~76.2	100.0	—	10	円	○
DC-16	21.0	32.5	10	100	円	○
DC-22	26.5	36.5	10	100	円	○
DC-28	33.3	41.5	10	100	円	○
DC-36	41.9	47.5	10	50	円	○
DC-42	47.8	52.5	10	50	円	○
DC-54	59.6	77.5	10	50	円	○
DC-82	87.9	112.5	—	10	円	○
DC-92	100.7	116.5	—	10	円	○
DC-104	113.4	139.0	—	10	円	○

注) 適合ダクトハンガー：D15・D20・D30・D30H・D45・D45H
六角頭ボルトはユニクロめっき仕上 (Un)
※DC-16~DC-104の刻印はDGですが、在庫がなくなり次第DC刻印に統一します。

ダクトクリップ サイズ表

品番	サイズ (mm)				六角頭ボルト
	Dφ	A	B	H	
DC・ZDC-19	19.1	35	26	47	M6×20
DC・ZDC-25	25.4	42	33	54	
DC・ZDC-31	31.8	49	40	61	
DC・ZDC-39	38.1	54	45	66	
DC・ZDC-51	50.8	66	57	78	
DC・ZDC-63	63.5	80	70	92	
DC・ZDC-70・75	75.2~76.2	92	83	104	M6×25
DC・ZDC-16	21.0	36	27	48	M6×20
DC・ZDC-22	26.5	42	33	54	
DC・ZDC-28	33.3	49	40	61	
DC・ZDC-36	41.9	58	48	70	
DC・ZDC-42	47.8	64	54	76	
DC・ZDC-54	59.6	75	66	87	
DC・ZDC-82	87.9	104	94	116	M6×25
DC・ZDC-92	100.7	107	107	130	
DC・ZDC-104	113.4	120	120	142	

※在庫がなくなり次第DC・ZDC-25とDC・ZDC-22、DC・ZDC-31とDC・ZDC-28は兼用になり、共通刻印となります。

溶融亜鉛めっき仕上 (Zn)

品番	適合管 外径 (mm)	単品重量 (g)	梱包数		標準価格 (税別)	納期 区分
			小袋	小箱		
ZDC-19	19.1	32.3	10	100	円	○
ZDC-25	25.4	37.4	10	100	円	○
ZDC-31	31.8	42.1	10	100	円	○
ZDC-39	38.1	46.7	10	50	円	○
ZDC-51	50.8	55.5	10	50	円	○
ZDC-63	63.5	89.0	10	50	円	○
ZDC-70・75	75.2~76.2	102.9	—	10	円	○
ZDC-16	21.0	33.3	10	100	円	○
ZDC-22	26.5	37.8	10	100	円	○
ZDC-28	33.3	42.5	10	100	円	○
ZDC-36	41.9	48.7	10	50	円	○
ZDC-42	47.8	53.9	10	50	円	○
ZDC-54	59.6	79.7	10	50	円	○
ZDC-82	87.9	116.0	—	10	円	○
ZDC-92	100.7	120.0	—	10	円	○
ZDC-104	113.4	143.0	—	10	円	○

注) 適合ダクトハンガー：Z-D30H・Z-D45H
六角頭ボルトはステンレス製 (SUS304)

適合管サイズ表

品番	鋼製電線管		合成樹脂管		第2種可とう管		鋼管 (SGF)		CD管		PF管	
	呼称	外径	呼称	外径	呼称	外径	呼称	外径	呼称	外径	呼称	外径
DC・ZDC-19	C19	19.1	14	18.0	#15	19.0	—	—	#14	19.0	—	—
DC・ZDC-25	C25	25.4	—	—	—	—	—	—	—	—	—	—
DC・ZDC-31	C31	31.8	—	—	—	—	—	—	—	—	#22	30.5
DC・ZDC-39	C39	38.1	—	—	—	—	—	—	—	—	—	—
DC・ZDC-51	C51	50.8	—	—	—	—	—	—	—	—	#42	52.0
DC・ZDC-63	C63	63.5	—	—	—	—	—	—	—	—	#54	64.5
DC・ZDC-75	C75	76.2	70	76.0	—	—	—	—	—	—	—	—
DC・ZDC-16	G16	21.0	16	22.0	#17	21.5	15	21.7	#16	21.0	#14	21.5
DC・ZDC-22	G22	26.5	22	26.0	#24	28.8	20	27.2	#22	27.5	—	—
DC・ZDC-28	G28	33.3	28	34.0	#30	34.9	25	34.0	#28	34.0	—	—
DC・ZDC-36	G36	41.9	36	42.0	#38	42.9	32	42.7	#36	42.0	—	—
DC・ZDC-42	G42	47.8	42	48.0	—	—	40	48.6	#42	48.0	—	—
DC・ZDC-54	G54	59.6	54	60.0	—	—	50	60.5	#50	60.0	—	—
DC・ZDC-70	G70	75.2	70	76.0	—	—	65	76.3	—	—	—	—
DC・ZDC-82	G82	87.9	82	89.0	#83	88.1	80	89.1	—	—	—	—
DC・ZDC-92	G92	100.7	—	—	—	—	90	101.6	—	—	—	—
DC・ZDC-104	G104	113.4	100	114.0	—	—	100	114.3	—	—	—	—

※○印は標準在庫品、△印は受注生産品、㊦工場在庫品 / ※ (Un) …ユニクロメッキ、(3Un) …三価ユニクロメッキ、(Zn) …溶融亜鉛めっき、(SUS) …ステンレス (SUS304)