

管支持クリップ

UCクリップはUラック・Cラック本体と組合せ、電線管・塩ビ管・ケーブル配線に適した支持金具です。  
※：UCクリップの組立てねじは樹脂性ワッシャーで仮止め、ナットに替わりタッピングねじ加工で落下、紛失防止の機能付。

電気亜鉛めっき仕上げ(3Un)

UCクリップ、ネジ、ナット共に三価電気亜鉛めっき処理。

品番	適合管 外径(mm)	単品重量 (g)	ネジ サイズ	梱包数		標準価格 (税別)	納期 区分
				箱袋	大箱		
UC-15	15.9	15	M5×20	40	480	円	○
UC-19	19.1	16	M5×16	40	480	円	○
UC-25	25.4	19	M5×16	40	400	円	○
UC-31	31.8	27	M5×16	20	200	円	○
UC-39	38.1	39	M5×20	20	160	円	○
UC-51	50.8	64	M6×25	10	150	円	○
UC-63	63.5	75	M6×25	5	150	円	○
UC-75	76.2	84	M6×25	5	150	円	○
UC-16	21.0	16	M5×16	40	480	円	○
UC-22	26.5	19	M5×16	40	400	円	○
UC-28	33.3	26	M5×16	20	200	円	○
UC-36	41.9	38	M5×20	20	160	円	○
UC-42	47.8	59	M6×25	10	150	円	○
UC-54	59.6	71	M6×25	5	150	円	○
UC-70	75.2	84	M6×25	5	150	円	○
UC-82	87.9	95	M6×25	1	60	円	○
UC-92	100.7	131	M6×25	1	60	円	○
UC-104	113.4	171	M6×25	1	60	円	○

※:UC-25-22, UC-31-28, UC-75-70は兼用です。(共通刻印)(在庫なくなり次第)

溶融亜鉛めっき仕上げ(Zn)

UCクリップは溶融亜鉛めっき仕上げ、ネジ、ナット共にステンレス(SUS304)製

品番	適合管 外径(mm)	単品重量 (g)	ネジ サイズ	梱包数		標準価格 (税別)	納期 区分
				箱袋	大箱		
UC-15D	15.9	16	M5×20	20	500	円	○
UC-19D	19.1	17	M5×20	20	500	円	○
UC-25D	25.4	20	M5×20	20	400	円	○
UC-31D	31.8	28	M5×20	20	200	円	○
UC-39D	38.1	41	M5×20	20	160	円	○
UC-51D	50.8	67	M6×25	10	150	円	○
UC-63D	63.5	80	M6×25	5	150	円	○
UC-75D	76.2	88	M6×25	5	150	円	○
UC-16D	21.0	17	M5×20	20	500	円	○
UC-22D	26.5	20	M5×20	20	400	円	○
UC-28D	33.3	29	M5×20	20	200	円	○
UC-36D	41.9	44	M5×20	20	160	円	○
UC-42D	47.8	63	M6×25	10	150	円	○
UC-54D	59.6	75	M6×25	5	150	円	○
UC-70D	75.2	88	M6×25	5	150	円	○
UC-82D	87.9	103	M6×25	1	60	円	○
UC-92D	100.7	144	M6×25	1	60	円	○
UC-104D	113.4	178	M6×25	1	60	円	○

※:UC-25D-22D, UC-31D-28D, UC-75D-70Dは兼用です。(共通刻印)(在庫なくなり次第)

ステンレス製(SUS)

UCクリップ、ネジ、ナット共にステンレス(SUS304)製

品番	適合管 外径(mm)	単品重量 (g)	ネジ サイズ	梱包数		標準価格 (税別)	納期 区分
				箱袋	大箱		
UC-15S	15.9	14	M5×20	20	500	円	○
UC-19S	19.1	14	M5×20	20	500	円	○
UC-25S	25.4	16	M5×20	20	400	円	○
UC-31S	31.8	23	M5×20	20	200	円	○
UC-39S	38.1	34	M5×20	20	160	円	○
UC-51S	50.8	50	M6×25	10	150	円	○
UC-63S	63.5	69	M6×25	5	150	円	○
UC-75S	76.2	79	M6×25	5	150	円	○
UC-16S	21.0	14	M5×20	20	500	円	○
UC-22S	26.5	16	M5×20	20	400	円	○
UC-28S	33.3	23	M5×20	20	200	円	○
UC-36S	41.9	37	M5×20	20	160	円	○
UC-42S	47.8	49	M6×25	10	150	円	○
UC-54S	59.6	66	M6×25	5	150	円	○
UC-70S	75.2	79	M6×25	5	150	円	○
UC-82S	87.9	96	M6×25	1	60	円	○
UC-92S	100.7	109	M6×25	1	60	円	○
UC-104S	113.4	112	M6×25	1	60	円	○

※:UC-25S-22S, UC-31S-28S, UC-70S-75Sは兼用です。(共通刻印)(在庫なくなり次第)

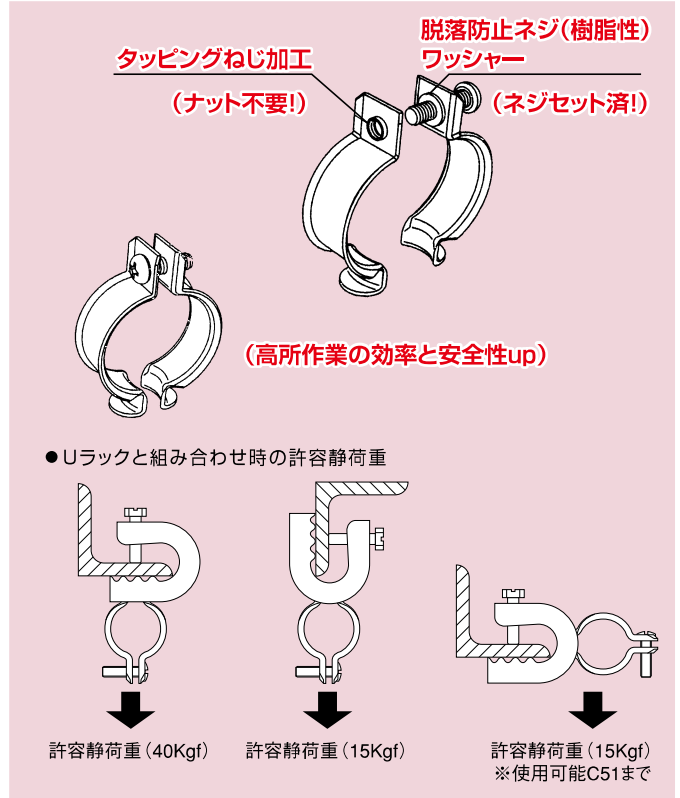

適合管・サイズ表

単位:(mm)

品番	鋼製電線管		合成樹脂管(VE)		第2種可とう管		鋼管(SGF)		塩ビ管(VP)		PF管	
	呼称	外径	呼称	外径	呼称	外径	呼称	外径	呼称	外径	呼称	外径
UC-15	—	—	—	—	#12	16.1	—	—	—	—	—	—
UC-19	C19	19.1	14	18	#15	19.0	—	—	—	—	—	—
UC-25	C25	25.4	22	26	—	—	—	—	—	—	—	—
UC-31	C31	31.8	—	—	—	—	—	—	25	32.0	#22	30.5
UC-39	C39	38.1	—	—	—	—	—	—	30	38.0	#28	36.5
UC-51	C51	50.8	—	—	—	—	—	—	—	—	#42	52
UC-63	C63	63.5	—	—	—	—	—	—	—	—	—	—
UC-75	C75	76.2	70	76	—	—	65	76.3	65	76.0	—	—
UC-16	G16	21.0	16	22	#17	21.5	15	21.7	15	22.0	#14	21.5
UC-22	G22	26.5	22	26	—	—	20	27.2	20	26.0	—	—
UC-28	G28	33.3	28	34	—	—	25	34.0	—	—	—	—
UC-36	G36	41.9	36	42	—	—	32	42.7	—	—	—	—
UC-42	G42	47.8	42	48	#38	42.9	40	48.6	40	48.0	—	—
UC-54	G54	59.6	54	60	—	—	50	60.5	50	60.0	—	—
UC-70	G70	75.2	70	76	—	—	65	76.3	65	76.0	—	—
UC-82	G82	87.9	82	89	#83	88.1	80	89.1	75	89.0	—	—
UC-92	G92	100.7	—	—	—	—	90	101.6	—	—	—	—
UC-104	G104	113.4	100	114	—	—	100	114.3	100	114.0	—	—

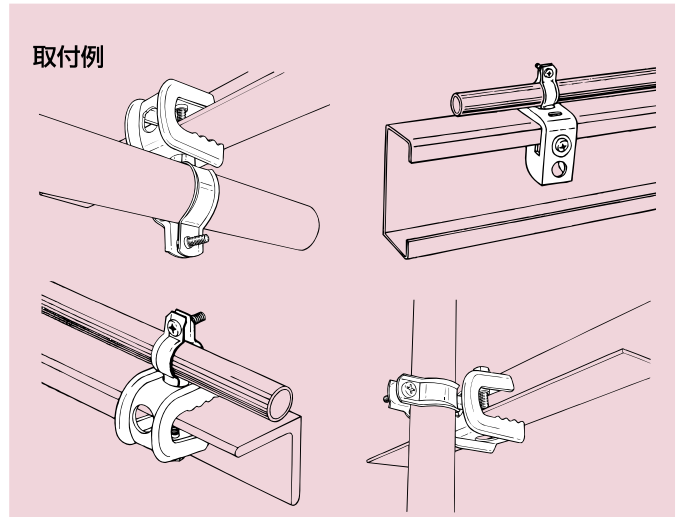

※○印は標準在庫品、△印は受注生産品、㊦工場在庫品 / ※(Un)…ユニクロメッキ、(3Un)…三価ユニクロメッキ、(Zn)…溶融亜鉛めっき、(SUS)…ステンレス(SUS304)